

>>Babybett<<

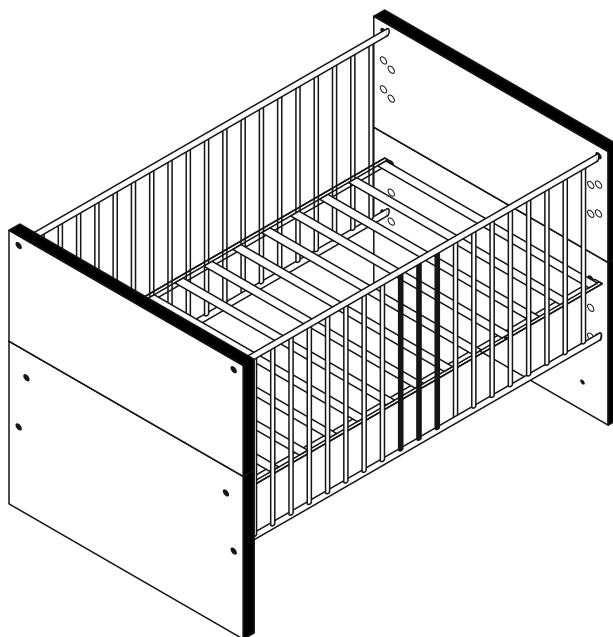

- | | | |
|----------------------------------|-----------------------------------|---------------------------------------|
| D Montageanleitung | GB Assembly instructions | FR Notice de montage |
| TR Montaj talimatı | IT Istruzioni di montaggio | NL Handleiding voor de montage |
| RU Инструкция по монтажу | CZ Montážní návod | HU Szerelési útmutató |
| RO Instrucțiuni de montaj | PL Instrukcja montażu | SK Návod na montáž |

Defekte Teile dürfen nicht in das Kinderbett eingebaut werden. Wenden Sie sich an den Hersteller um ein Ersatzteil anzufordern.
Faulty parts may not be fitted into the cot. Contact the manufacturer to request a replacement part.

Des pièces défectueuses ne doivent pas être utilisées pour le montage du lit d'enfants. Contactez le fabricant pour commander des pièces de rechange.

Hasarlı parçalar çocuk karyolasına takılmamalıdır. Bir yedek parçasını talep etmek için üreticiye danışın.

Non montare sul letto per bambini eventuali parti difettate. Rivolgersi al produttore e chiedere una sostituzione.

Defecte onderdelen mogen niet in het kinderbed worden ingebouwd. Neem contact op met de fabrikant voor vervanging van het onderdeel.

Устанавливать дефектные части в детскую кровать запрещено. Обратитесь за заменой к производителю.

Vadné časti se nesmí montovat do dětské postýlky. Obráťte se na výrobcu a vyžádejte si náhradní díl.

Hibás alkatrészeket nem szabad a gyermekágyba beszerelni. Forduljon ilyen esetben a gyártóhoz és kérje az alkatrész cseréjét.

Pieseile defecte nu pot fi sub nicio formă încorporate în patul copilului. Solicitați producătorului să vă expedieze piesa de schimb necesară.

Nigdy nie używaj uszkodzonych części do montażu łóżeczka. Skontaktuj się z producentem, by otrzymać części zamienne.

Do detskej postielky sa nesmú namontovať poškodené diely. V prípade potreby náhradného dielu sa obráťte na svojho predajcu.

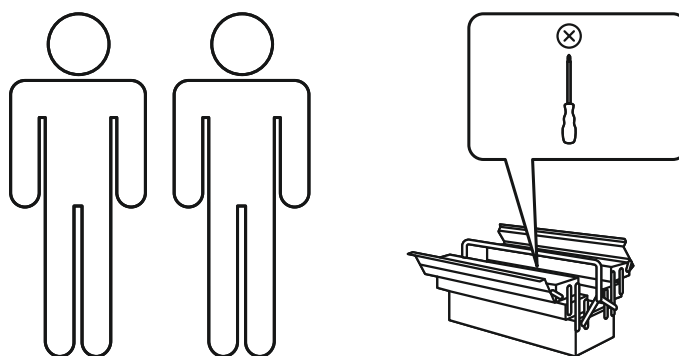

Service • Assistenza • Dienstverlening • Serwis Servis • Szerviz • Сервисная служба

Name • Nom • Nome • Naam • Nazwa • Jméno •
Názov • Név • Denumire • Isim • Название

Babybett

Nr. • No. • N° • Номер • Č • Sz

0390_BH

Typ • Type • Tip • Típus • Тіро • Тип

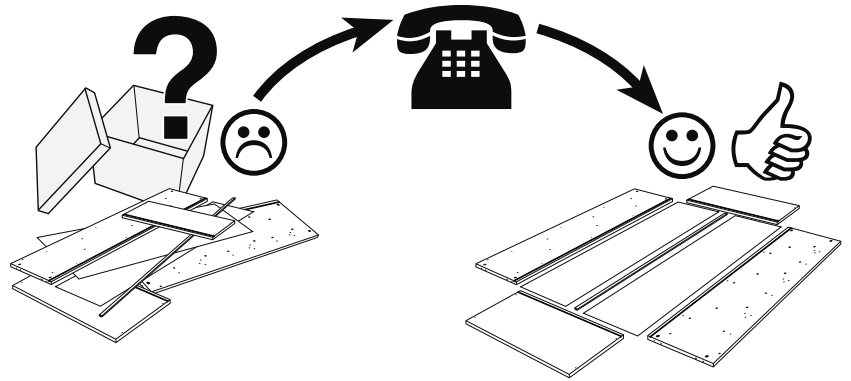
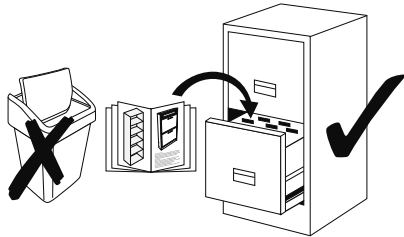

DIN EN 716-1

1-180 1x		6x45	1-330 16x		M4x10	1-333 8x		2-100 6x		6x55
10-05 8x		Ø10/10	10-10 12x		M 6x65	10-15 1x				

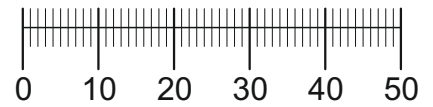

778 x 368

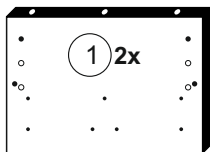

778 x 540

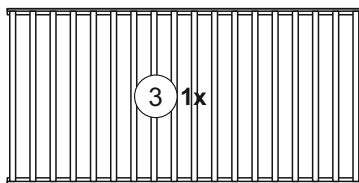

1388 x 680

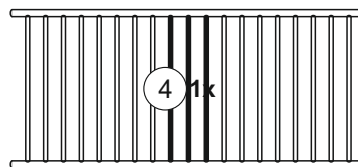

1388 x 630

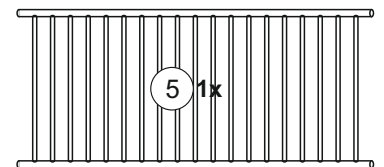

1388 x 630

